

KATIA.

PAPILLON PUSERO

LOVE WOOL



© Copyright FIL KATIA S.A 2019 | www.katia.com
Kaikki oikeudet pidätetään.

PAPILLON PUSERO

TIEDOT MALLISTA

Papillon pusero neulotaan ylhäältä alaspäin tasona pyöröpuikoilla. Neulo ensin olkakappaleet, sitten takakappale ja etukappale. Tee sitten pääntien reunus ja sen jälkeen hihat. Neulo viimeksi hihansuu- sekä helmajousteet. Tämä malli on sopiva keskitason neulojille.

KOOT XS/S (M/L) XL/2XL (3XL/4XL) 5XL/6XL

Yllä olevat koot vastaavat seuraavia mittoja:

Rinnanympäryys: 78-86 (86-102) 102-118 (118-134) 134-150 cm

Mittaa oma rinnan ympäryytesi, jotta voit päättää mikä koko sinulle parhaiten sopii.

Minulla on kuvassa päälläni koko XS/S / 168 cm pituus / Rinnan ympäryys: 82 cm.

MITOISTA

Papillon puserossa on n. 22 cm väljyysvaraa rinnan kohdalla. Ohjeessa on yhdistelmäkojoja: XS/S, M/L, jne. Näiden kokojen rinnan ympäryys on: 82 (94) 110 (126) 142 cm.

Kun olet tehnyt puseron valmiiksi, on puseron leveys tasona kainalon kohdalla: XS/S: 52 cm (M/L: 58 cm) XL/2XL: 66 cm (3XL/4XL: 76 cm) 5XL/6XL: 84 cm

KAAVASTA

Alla olevat mitat ovat cm-mittoja.

Kun pusero on valmis, on kappale ylhäällä olkapäiden kohdalla kapeampi kuin kainaloiden kohdalla.

Paksun langan ja hunajakennoneuleen vuoksi lopulliset mitat voivat poiketa hieman annetuista mitoista.

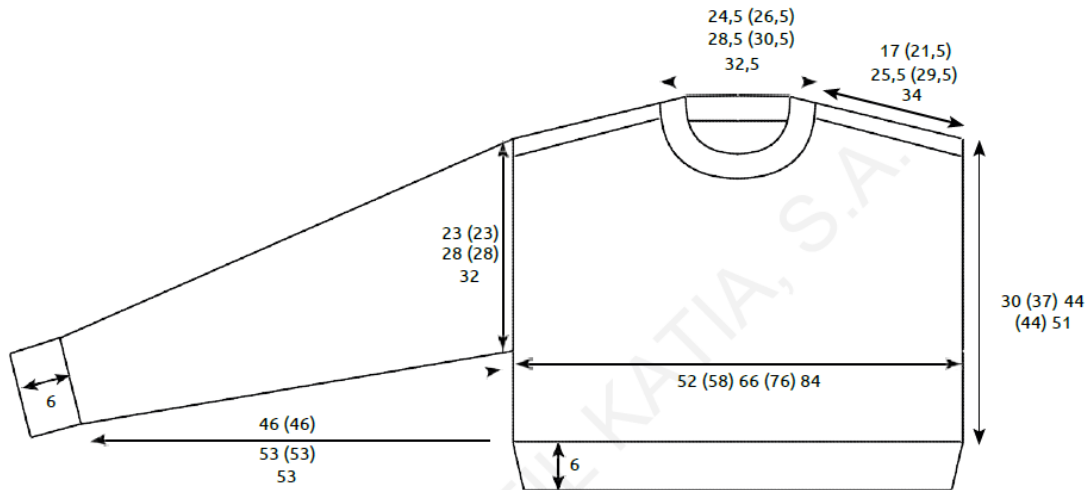

LANKA JA MUUT TARVIKKEET

Katia Love Wool (väri 113), 10 (12) 14 (16) 18 kerää

10 mm ja 12 mm pyöröpuikot, kaapelin pituus 80 cm.

12 mm palmikkopuikko.

Kanavaneula.

TIHEYS

7,5 s x 9 krs = 10 x 10 cm sileää neuletta 12 mm puikoilla.

Koska hunajakennoneuleen mittaaminen on hankalaa, on parempi neuloa mallitilkku sileänä neuleena, jotta saat oikean tiheyden. Tällä menetelmällä saat tarkemman mitan, jolla varmistat,

että työstä tulee oikean kokoinen.

HUOMIOI

Kun neulot tilkkua, varmista, että luot riittävästi silmukoita, jotta neuleen leveys on vähintään 10 cm ja niiden lisäksi muutama ylimääräinen silmukka kummallakin puolella, jotta reunat eivät kierry mittauksen aikana. Tässä mallissa ei ole tarpeen höyryttää tilkkua, sillä paksua lankaa käytettäessä valmista työtä ei myöskään höyrytetä.

Tee mallitilkku saadaksesi saman tiheyden kuin yllä on mainittu. Puikkokoko on vain ohjeellinen. Jos saat liikaa silmukoita 10 cm:n matkalla, vaihda paksumpaan puikkokokoon. Jos saat liian vähän silmukoita 10 cm:n matkalla, vaihda ohuempaan puikkokokoon. En höyryttänyt mallitilkkua.

TEKNIIKAT

SILMUKOIDEN LUOMINEN RISTIKKÄIN

<https://www.youtube.com/watch?v=SXA3gBNiSiM>

SILMUKOIDEN POIMIMINEN

<https://www.youtube.com/watch?v=M0iS93ZcopU&t=13s>

SILMUKOIDEN LUOMINEN SILMUILLEN

<https://www.youtube.com/watch?v=dDfrvqQBGE&t=58s>

KAVENNUS

Neulo 2 s nurin yhteen

<https://www.youtube.com/watch?v=Y3g6UoxnLmQ>

TUBULAR PÄÄTÖS

<https://www.youtube.com/watch?v=p9jMhMgJEuU>

PERINTEINEN SILMUKOIDEN PÄÄTTÄMINEN

https://www.youtube.com/watch?v=3bDidNx_yB0

KAKSINKERTAISEN PÄÄNTIEN YHDISTÄMIS/ PÄÄTÖSKERROS

<https://www.youtube.com/watch?v=95OpuhJyPm4&t=5s>

PYSTYSUUNTAINEN NÄKYMÄTÖN SAUMA

<https://www.youtube.com/watch?v=IULXxuAcIEg>

MALLINEULEET

AINAOIKEIN -NEULE TASONA

https://www.youtube.com/watch?v=JUKpwJVPHW4&ab_channel=KatiaYarns%26Fabrics

SILEÄ NURJA NEULE

HUNAJAKENNEULE TASONA

Mallineule on jaollinen 8 silmukalla ja 8 kerroksella.

Tämän hunajakennoneuleen palmikonkierrat tehdään näin:

2 s oikealle ristiin: Siirrä 2 s palmikkopuikolle työn taakse, neulo 2 s oikein ja palmikkopuikon s:t oikein.

https://www.youtube.com/watch?v=D2_9QnKuF44

2 s vasemmalle ristiin: Siirrä 2 s palmikkopuikolle työn eteen, neulo 2 s oikein ja palmikkopuikon s:t oikein.

https://www.youtube.com/watch?v=DvA1cv_6Q2A

- 1.krs (op): neulo kaikki s:t oikein.
- 2.krs (np): neulo kaikki s:t nurin.
- 3.krs (op): 2 s oikein, *2 s oikealle ristiin, 2 s vasemmalle ristiin*, toista *-* koko krs:n ajan ja neulo 2 s oikein.
- 4.krs (np): neulo kaikki s:t nurin.
- 5.krs (op): neulo kaikki s:t oikein.
- 6.krs (np): neulo kaikki s:t nurin.
- 7.krs (op): 2 s oikein, *2 s vasemmalle ristiin, 2 s oikealle ristiin*, toista *-* koko krs:n ajan ja neulo 2 s oikein.
- 8.krs (np): neulo kaikki s:t nurin.

Toista 1.-8. kerroksia.

<https://www.youtube.com/watch?v=FfUWq8EUUnk>

1 O, 1 N -JOUSTINNEULE SULJETTUNA NEULEENA

<https://www.youtube.com/watch?v=M9u9rC6oAK8&t=2s>

OHJEEN LYHENTEET

(op): oikea puoli – (np): nurja puoli - krs: kerros/ kerrokset - o: oikein - n: nurin - s: silmukka/ silmukat

OHJEESTA

Lue kaikki yllä olevat ohjeet ja katso videot ennen kuin aloitat neuloa. Kaikki tämän ohjeen tekniikat (paitsi sileä nurja neule) ovat video-opetusohjelminä.

OLKAOSA NRO 1

Luo ristikkäin 12 mm pyöröpuikolle 15 (18) 21 (24) 27 s ja neulo olkaosa sileänä nurjana neuleena näin:

0.krs (op): neulo kaikki s:t nurin.

1.krs (np): neulo kaikki s:t oikein.

2.krs (op): neulo kaikki s:t nurin.

Päätä s:t perinteisellä päätöstekniikalla oikeaa neuloen.

Katkaise lanka.

OLKAOSA NRO 2

Neulo kuten olkaosa 1 ja katkaise lanka.

TAKAKAPPALE

Poimi 1. olkaosan reunasta työn oikealta puolelta 12 mm pyöröpuikolle 15 (18) 21 (24) 27 s, luo pääntietä varten 24 (26) 28 (30) 32 s silmuillen ja poimi vielä 2. olkaosan reunasta 15 (18) 21 (24) 27 s.

Puikolla on nyt 54 (62) 70 (78) 86 s.

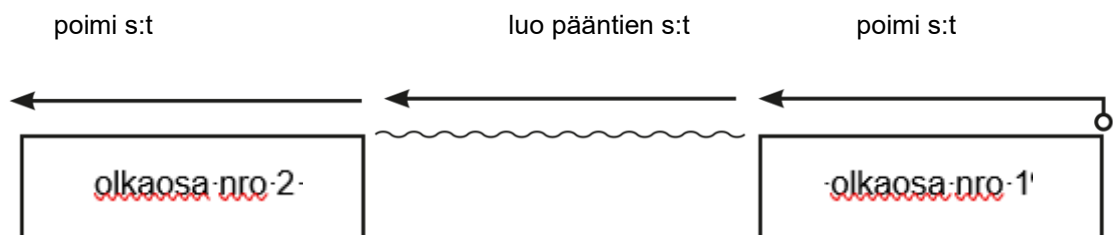

Aloita takakappale näin:

0.krs (np): neulo 14 (17) 20 (23) 26 s n, 2 s n yhteen, 22 (24) 26 (28) 30 s n, 2 s n yhteen, 14 (17) 20 (23) 26 s n.

Puikolla on nyt 52 (60) 68 (76) 84 s.

Aloita hunajakennoneule.

Toista 1.-8. kerroksia yhteensä 4 (5) 6 (6) 7 kertaa, tai haluamasi verran. Kappaleen korkeus on nyt n. 30 (37) 44 (44) 51 cm.

Jos haluat muuttaa puseron pituutta, ota huomioon, että helmaan neulotaan lopuksi 6 cm korkea joustinreunus.

Päätä s:t perinteisellä menetelmällä. Katkaise lanka.

VASEN OLKAPÄÄ

Pue takakappale päällesi, jotta näet kumpi on oikea ja kumpi vasen olkapää.

Poimi työn oikealta puolelta 12 mm pyöröpuikolle olkaosa 1:n reunasta 15 (18) 21 (24) 27 s.

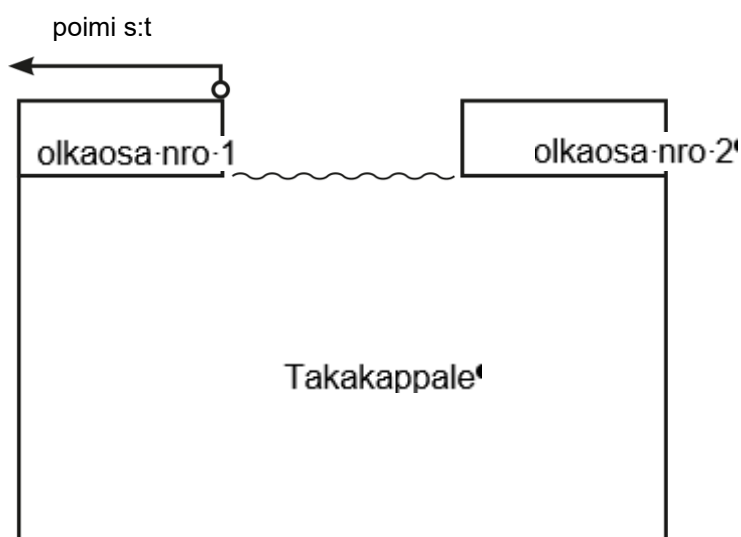
**Neulo näin:**

0.krs (np): neulo kaikki s:t nurin.

1.krs (op): neulo kaikki s:t oikein.

2.krs (np): neulo kaikki s:t nurin.

Katkaise lanka. Älä pääätä silmukoita, vaan jätä ne puikolle odottamaan.

OIKEA OLKAPÄÄ

Poimi työn oikealta puolelta 12 mm pyöröpuikolle olkaosa 2:n reunasta 15 (18) 21 (24) 27 s.

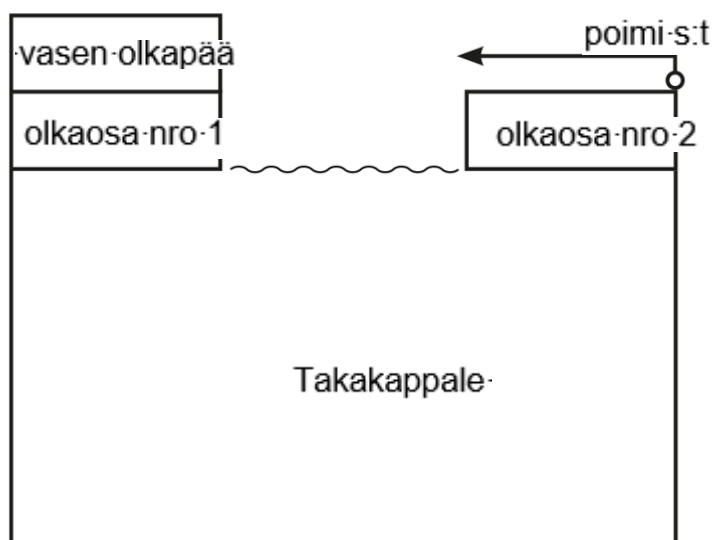

Neulo kuten vasemmalla olkapäällä 0.-2. krs:t.

Älä katkaise lankaa, koska nyt olkapäät yhdistetään ja sen jälkeen neulotaan etukappale.

ETUKAPPALE

Neulo oikea olka, luo pääntien s:t ja neulo vasen olka eri kokojen mukaan näin:

KOKO XS/S

1.krs (op): 2 s o, neulo 2 s ristiin oikealle, 2 s ristiin vasemmalle, 2 s ristiin oikealle, 1 s o, luo silmuillen pääntietä varten 22 s ja neulo vasemman olan s:illa 1 o, 2 s vasemmalle ristiin, 2 s oikealle ristiin, 2 s vasemmalle ristiin ja 2 s o =52 s.

KOKO (M/L)

1.krs (op): 2 s o, *2 s ristiin oikealle, 2 s ristiin vasemmalle*, toista *-* yhteensä 2 kertaa, luo silmuillen pääntietä varten 24 s ja neulo vasemman olan s:illa *2 s ristiin oikealle, 2 s ristiin vasemmalle*, toista *-* yhteensä 2 kertaa ja neulo 2 s o =60 s.

KOKO XL/2XL

1.krs (op): 2 s o, *2 s ristiin oikealle, 2 s ristiin vasemmalle*, toista *-* yhteensä 2 kertaa, neulo 3 s o, luo silmuillen pääntietä varten 26 s ja neulo vasemman olan s:illa 3 s o, *2 s ristiin oikealle, 2 s ristiin vasemmalle*, toista *-* yhteensä 2 kertaa ja neulo 2 s o =68 s.

KOKO (3XL/4XL)

1.krs (op): 2 s o, *2 s ristiin oikealle, 2 s ristiin vasemmalle*, toista *-* yhteensä 2 kertaa, neulo 2 s ristiin oikealle ja 2 s o, luo silmuillen pääntietä varten 28 s ja neulo vasemman olan s:illa 2 s o, *2 s ristiin vasemmalle, 2 s ristiin oikealle*, toista *-* yhteensä 2 kertaa ja neulo 2 s ristiin vasemmalle sekä neulo 2 s o = 76 s.

KOKO 5XL/6XL

1.krs (op): 2 s o, *2 s ristiin oikealle, 2 s ristiin vasemmalle*, toista *-* yhteensä 3 kertaa, neulo 1 s o, luo silmuillen pääntietä varten 30 s ja neulo vasemman olan s:illa 1 s o, *2 s ristiin oikealle, 2 s ristiin vasemmalle*, toista *-* yhteensä 3 kertaa ja neulo 2 s o =84 s.

KAIKKI KOOT

2.krs (np): neulo kaikki s:t nurin.

3.krs (op): neulo kaikki s:t oikein.

4.krs (np): neulo kaikki s:t nurin.

5.krs (op): 2 s oikein, *2 s vasemmalle ristiin, 2 s oikealle ristiin*, toista *-* ja neulo krs:n lopussa

2 s oikein.

6.krs (np): neulo kaikki s:t nurin.

Aloita sitten hunajakennoneule.

Toista 1.-8. kerroksia yhteensä 3 (4) 5 (5) 6 kertaa, tai haluamasi verran. Kappaleen korkeus on nyt n. 30 (37) 44 (44) 51 cm.

Jos haluat muuttaa puseron pituutta, ota huomioon, että helmaan neulotaan lopuksi 6 cm korkea joustinreunus. Päätä s:t perinteisellä menetelmällä. Katkaise lanka.

PÄÄNTIEN REUNUS

Poimi 10 mm pyöröpuikolle takakappaleen pääntien reunasta 1 s aina joka toisen s:n kohdalta =13 (14) 15 (16) 17 s, poimi 3 s olkaosan reunasta, sitten etukappaleen pääntien reunasta 1 s aina joka toisen s:n kohdalta sekä 2 s molemmissa reunoissa olan ja etukappaleen rajakohdista =15 (16) 17 (18) 19 s ja poimi vielä olkaosan reunasta 3 s.

Puikolla on nyt 34 (36) 38 (40) 42 s. Laita krs:n rajakohtaan merkki ja neulo suljettuna neuleena 1 o, 1 n -joustinneuletta 11 cm.

Taita jouste nurjalle puolelle kaksinkertaiseksi ja päätä s:t sekä yhdistä ne samalla 1.

kerrokseen videon ohjeen mukaan. Katkaise ja päätä lanka.

VASEN HIHA

Poimi työn oikealta puolelta 12 mm pyöröpuikoilla etukappaleen reunasta 20 (20) 24 (24) 28 s, sitten olkaosan reunasta 4 s ja vielä takakappaleen reunasta 20 (20) 24 (24) 28 s.

Poimi aina 1 s joka kerroksen kohdalta.

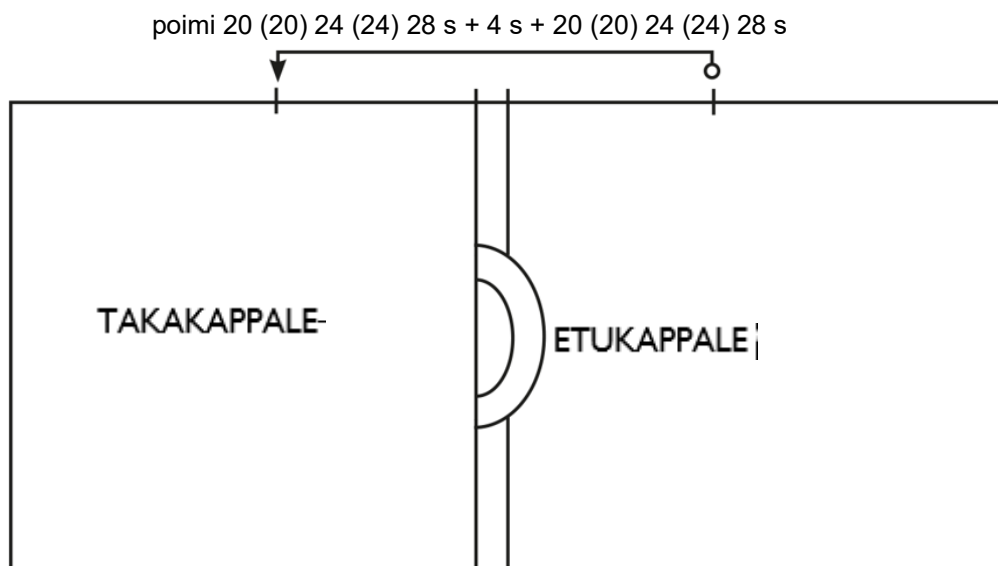

Puikolla on nyt 44 (44) 52 (52) 60 s.

Neulo näin:

1.krs (np): 1 s n, neulo oikein ja viimeinen s n.

2.krs (op): 1 s o, neulo nurin ja viimeinen s o.

3.krs (np): 1 s n, neulo oikein ja viimeinen s n.

Aloita sitten hunajakennoneule.

Toista 1.-8. kerroksia yhteensä 5 (5) 6 (6) 6 kertaa, tai haluamasi verran. Hihan pituus on nyt n.

© Copyright FIL KATIA S.A 2019 | www.katia.com

Kaikki oikeudet pidätetään.

46 (46) 53 (53) 53 cm.

Päätä s:t oikeaa neuloen perinteisellä menetelmällä. Jätä 2 m langanpää hiha- ja sivusauman ompelua varten ja katkaise lanka.

Neulo toinen hiha muuten samoin, mutta poimi nyt s:t tässä järjestyksessä: takakappaleen reunasta, sitten olkaosan ja etukappaleen reunasta.

Pujota langanpää kanavaneulan silmään ja ompele hiha- sekä sivusaumat pystysuuntaisena näkymättömänä saamana video-ohjeen mukaan.

HIHANSUUJOUSTE

Poimi 10 mm pyöröpuikolle hihansuusta 1 s joka toisen silmukan kohdalta eli 22 (22) 26 (26) 30 s. Laita krs:n alkuun merkki ja neulo suljettuna neuleena 1 o, 1 n -joustinneuletta 6 cm.

Jätä 3 kertaa hihansuun ympäröyden verran lankaa ja katkaise lanka.

Pujota lanka kanavaneulan silmään ja päätä s:t tubular päätöksenä videon mukaan. Tee toinen hihansuujouste samoin.

HELMAJOUSTE

Poimi 10 mm pyöröpuikolle helmasta 1 s joka toisen silmukan kohdalta eli n. 50 (58) 66 (74) 82 s. Laita krs:n alkuun merkki ja neulo suljettuna neuleena 1 o, 1 n -joustinneuletta 6 cm.

Jätä 3 kertaa helman ympäröyden verran lankaa ja katkaise lanka.

Pujota lanka kanavaneulan silmään ja päätä s:t tubular päätöksenä videon mukaan. Tee toinen hihansuujouste samoin.

VIIMEISTELY

Päätä langanpää.

HURRAA – upea neule on nyt valmis. Näytä meille viimeistelty Papillon puserosi instagramissa tägillä [#papillonsweater @le_pull_le_pull](#). Ota huomioon, että malli on vain yksityiskäyttöön – ohjetta ei saa kopioida, myydä eikä levittää tai myydä mitään tästä ohjeesta inspiroitunutta tuotetta. Kaikki oikeudet pidätetään.

Kysymyksiä? Jos sinulla on ohjeesta kommentteja, kysyttävää tai ongelmia, kirjoita contact@lepullstudio.com. Katherine Le Pull Studiolta auttaa sinua mielellään! Copyright. ©

2025 @le_pull_le_pull. Kaikki oikeudet pidätetään.

Hienoa, että olet valinnut Katia langat.

Lisätietoja Katia langoista ja neulemalleista: www.katia.com

Ohjetiedustelut: Irja Mäkinen, puh. 041 546 3234, ma, ke ja pe klo 10-12.