

# KATIA.

**MIEHEN RAIDALLINEN PUSERO**

**LINEN**



© Copyright FIL KATIA S.A 2019 | [www.katia.com](http://www.katia.com)  
Kaikki oikeudet pidätetään.

# MIEHEN RAIDALLINEN PUSERO

**KOKO:** Vartalonympäryys **-a)** 110 cm **-b)** 120 cm **-c)** 130 cm **-d)** 140 cm  
**Koko:** **-a)** S **-b)** M **-c)** L **-d)** XL

## LANGAN MENEKKI:

**LINEN:** **-a)** 9 **-b)** 10 **-c)** 11 **-d)** 12 kerää harmaata (25) ja  
**-a)** 2 **-b)** 2 **-c)** 2 **-d)** 2 kerää oranssia (18).

## PUIKOT:

4 mm sekä pääntien reunusta varten lyhyt 4 mm pyöröpuikko tai käsialan mukaan.

## MUUT TARVIKKEET:

Virkkuukoukku 3 mm.

## MALLINEULEET:

*Joustinneule:* 2 o, 2 n.

*Sileä neule:* neulo oikealla oikein ja nurjalla nurin.

*Raidat:* neulo *sileänä neuleena* 3 cm oranssilla, 4 cm harmaalla ja 2 cm oranssilla.

## TIHEYS:

Neulo *sileää neuletta:*

20 s ja 26 krs = 10x10 cm.

## TAKAKAPPALE

**Luo** harmaalla langalla **-a)** 112 **-b)** 120 **-c)** 130 **-d)** 140 s ja neulo *joustinneuletta* 5 cm.

Aloita sitten *sileä neule* ja tee *raidat*. Jatka raitojen jälkeen *sileää neuletta* harmaalla langalla.

**Olkapäät:** Kun kappaleen korkeus on **-a)** 68 cm **-b)** 69 cm **-c)** 70 cm **-d)** 71 cm, päättä molemmissa reunoissa olkaa varten joka 2. krs näin:

**-a)** 2x10 s, 2x6 s

**-b)** 2x10 s, 1x8 s, 1x7 s

**-c)** 2x10 s, 2x9 s

**-d)** 1x11 s, 3x10 s

**Pääntie:** Kun kappaleen korkeus on **-a)** 71 cm **-b)** 72 cm **-c)** 73 cm **-d)** 74 cm, päättä loput eli takakappaleen pääntien **-a)** 48 **-b)** 50 **-c)** 54 **-d)** 58 s kerralla.

## ETUKAPPALE

Neulo kuten takana, kunnes kappaleen korkeus on 46 cm.

Päättä nyt keskimmäiset 8 s halkiota varten ja neulo ensin toinen puoli. Neulo samalla halkion reunassa 2 s:n sisäpuolella 2 s nurin yhteen näin:

**-a)** joka 6. krs 7 kertaa

**-b)** vuorotellen joka 4. ja 6. krs 8 kertaa

**-c)** joka 4. krs 10 kertaa

**-d)** joka 4. krs 12 kertaa

© Copyright FIL KATIA S.A 2019 | [www.katia.com](http://www.katia.com)

Kaikki oikeudet pidätetään.

**Pääntie:** Kun halkion korkeus on **-a)** 16 cm **-b)** 17 cm **-c)** 18 cm **-d)** 19 cm, pääätä pääntien reunassa joka 2. krs 1x7 s ja 3x2 s.

**Olkapää:** Pääätä sivusta lähtien olan s:t samoin ja samalla korkeudella kuin takana.

Neulo halkion toinen puoli peilikuvaksi.

## HIHAT

**Luo** harmaalla langalla **-a)** 54 **-b)** 56 **-c)** 60 **-d)** 64 s ja neulo *joustinneuletta* 8 cm.

Aloita sitten *sileä neule* ja tee *raidat*.

**HUOM:** Kun hihan pituus on 10 cm, aloita lisäykset. Eli lisää molemmissa reunoissa 2 s:n sisäpuolella 1 s joka 8. krs 13 kertaa.

Kun hihan pituus on **-a)** 54 cm **-b)** 55 cm **-c)** 56 cm **-d)** 57 cm, pääätä kaikki **-a)** 80 **-b)** 82 **-c)** 86 **-d)** 90 s kerralla.

Tee toinen hiha samoin.

## VIIMEISTELY

Levitä kappaleet alustalle mittoihinsa, kostuta sumuttamalla ja anna kuivua.

Ompele olkasaumat.

**Pääntien reunus:** Poimi pääntien reunasta pyöröpuikolle harmaalla langalla **-a)** 96 **-b)** 104 **-c)** 112 **-d)** 122 s. Aloita ja lopeta neulomalla **-a)** 3 o **-b)** 3 o **-c)** 3 o **-d)** 2 o ja neulo *joustinneuletta* 3 cm. Pääätä s:t joustetta neuloen.

**Halkion reunukset:** Poimi harmaalla langalla halkion reunasta **-a)** 56 **-b)** 58 **-c)** 60 **-d)** 62 s. Aloita ja lopeta neulomalla **-a)** 3 o **-b)** 2 o **-c)** 3 o **-d)** 2 o ja neulo *joustinneuletta* 2 cm. Pääätä s:t joustetta neuloen.

Tee halkion toiseen reunaan samanlainen jouste.

Kiinnitä hihat sivuihin olkasauman molemmin puolin **-a)** 20 cm **-b)** 21 cm **-c)** 22 cm **-d)** 23 cm matkalle. Höyrytä saumat kevyesti.

Ompele hiha- ja sivusaumat.

**Halkionyöri:** Virkkaa oranssilla langalla 120 cm pitkä kjs-ketju. Katkaise lanka ja pääätä langanpääät.

Pujottele virkattu ketju halkioreunuksiin kuvan mukaan, kuten kengännauhat.

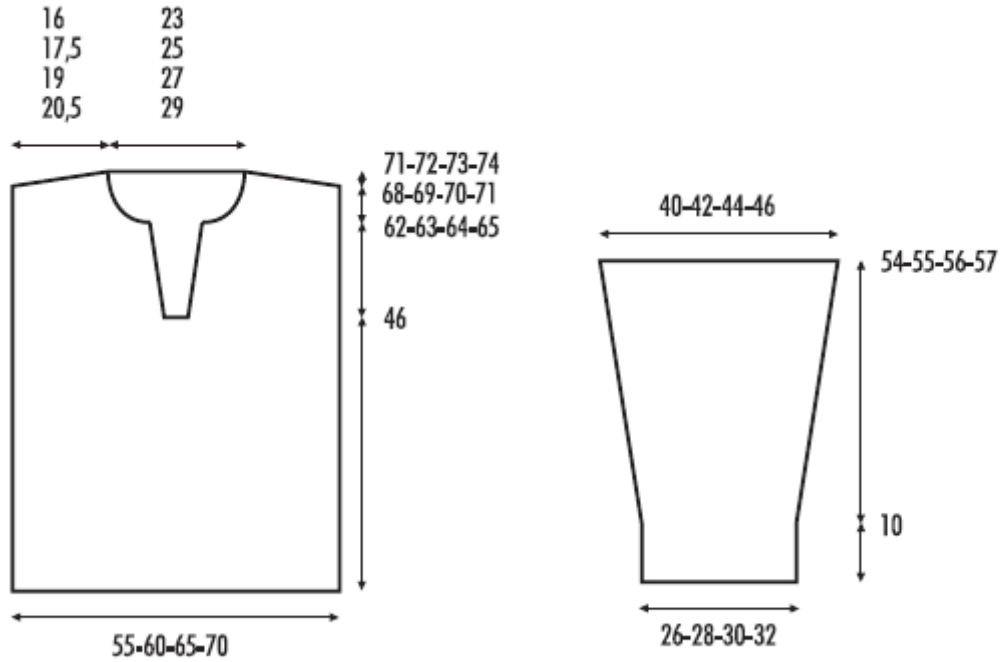

Hienoa, että olet valinnut Katia langat.

Lisätietoja Katia langoista ja neulemalleista: [www.katia.com](http://www.katia.com)

**Ohjetiedustelut:** Irja Mäkinen, puh. 041 546 3234, ma, ke ja pe klo 10-12.