

KATIA

VIRKATTU LIIVI

COTTON-MERINO



KATIA.COM

© Copyright FIL KATIA S.A 2019 | www.katia.com
Kaikki oikeudet pidätetään.

VIRKATTU LIIVI

KOKO: Vartalonympäryys **-a)** 108 cm **-b)** 118 cm **-c)** 126 cm **-d)** 136 cm
Koko: **-a)** M **-b)** L **-c)** XL **-d)** XXL

LANGAN MENEKKI:

COTTON-MERINO: **-a)** 6 **-b)** 7 **-c)** 7 **-d)** 8 kerää vaaleanpunaista (119)

VIRKKUUKOUKUT:

7 mm ja 8 mm tai käsialan mukaan.

MALLIVIRKKAUKSET:

Ketjusilmukka (kjs)

Piilosilmukka (ps)

Pylväs (p)

Kiinteäsilmukka (ks)

Mallivirkkaus: Virkkaa piirroksen A ja ohjeen mukaan. Tee ensin 1.-2. krs:t ja toista sitten 3.-8. krs:ia. Korvaa aina krs:n 1. p 2 kjs:lla ja tee seuraavan krs:n viimeinen pylväs tämän ketjun yläreunaan.

Kädentien kavennukset: Tee piirroksen B mukaan.

Pääntien kavennukset: Tee piirroksen C mukaan.

TIHEYS:

Tee *mallivirkkausta* paksummalla koukulla:

12 s ja 7,5 krs = 10x10 cm.

TAKAKAPPALE

Virkkaa aloitusketjuksi paksummalla koukulla **-a)** 64 **-b)** 70 **-c)** 76 **-d)** 82 + 2 kjs. Aloita *mallivirkkaus* piirroksen A mukaan, työhön tulee **-a)** 21 **-b)** 23 **-c)** 25 **-d)** 27 kuviota ja reunat.

Kädentiet: Kun kappaleen korkeus on 39 cm, kavenna molemmista reunoista 2 kuviota piirroksen B mukaan. Työhön jää **-a)** 17 **-b)** 19 **-c)** 21 **-d)** 23 kuviota ja reunat.

Olkapää ja pääntie: Kun kädentien korkeus on **-a)** 21 cm **-b)** 22 cm **-c)** 23 cm **-d)** 24 cm, katkaise ja päättä lanka.

ETUKAPPALE

Virkkaa kuten takana, kunnes kappaleen korkeus on 37 cm.

Pääntie: Jaa työ keskimmäisen kuvion kohdalla kahteen osaan ja tee ensin toinen puoli. Kavenna pääntien reunassa 3,5 kuviota piirroksen C mukaan.

HUOM: Tee sivussa myös kädentiekavennus piirroksen C mukaan.

Olkapää: Kun kädentien korkeus on **-a)** 21 cm **-b)** 22 cm **-c)** 23 cm **-d)** 24 cm, ja työssä on jäljellä olan **-a)** 5 **-b)** 6 **-c)** 7 **-d)** 8 kuviota sekä reunat, katkaise ja päättä lanka.

Virkkaa pääntien toinen puoli peilikuvaksi.

VIIMEISTELY

Levitä kappaleet alustalle mittoihinsa, kostuta sumuttamalla ja anna kuivua.

© Copyright FIL KATIA S.A 2019 | www.katia.com

Kaikki oikeudet pidätetään.

Ompele olka- ja sivusaumat.

Pääntien reunus: Aloita toiselta olalta ja virkkaa ohuemmalla koukulla pääntien reunaan **-a) 82 -b) 84 -c) 87 -d) 90** ks. Sulje krs ps:lla, katkaise ja päätä langanpää.

Kädenteiden reunukset: Aloita kädentien alareunan keskeltä ja virkkaa ohuemmalla koukulla kädentien reunaan **-a) 56 -b) 58 -c) 61 -d) 64** ks. Sulje krs ps:lla, katkaise ja päätä langanpää.
Tee toinen kädentiereunus samoin.

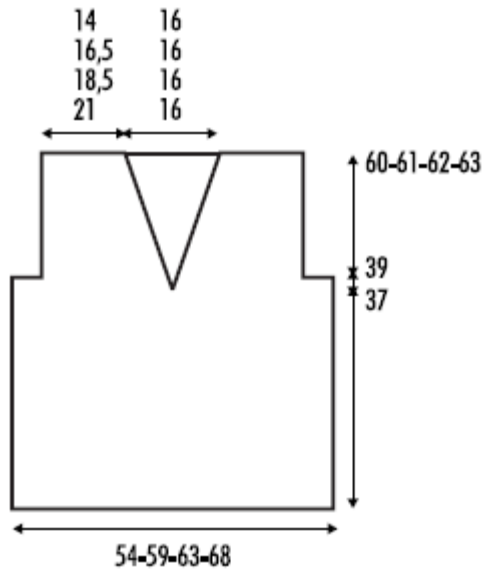

PIIRROS A

PIIRROS B

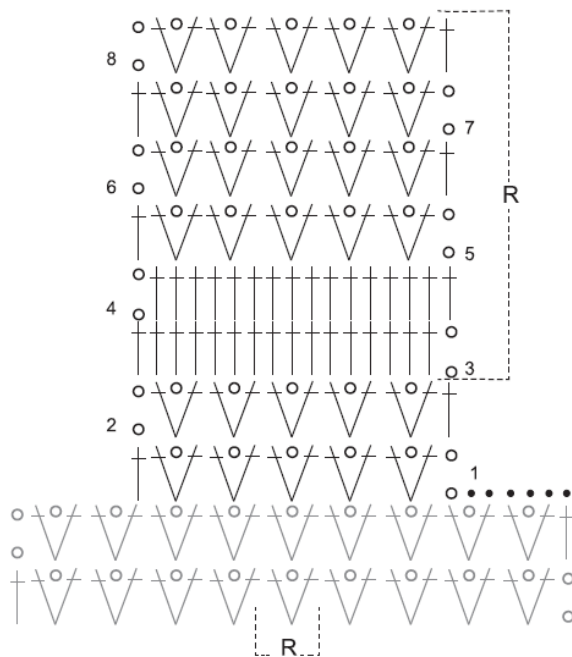
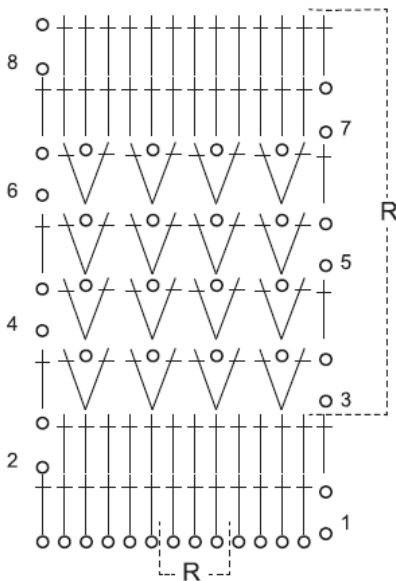

PIIRROS C

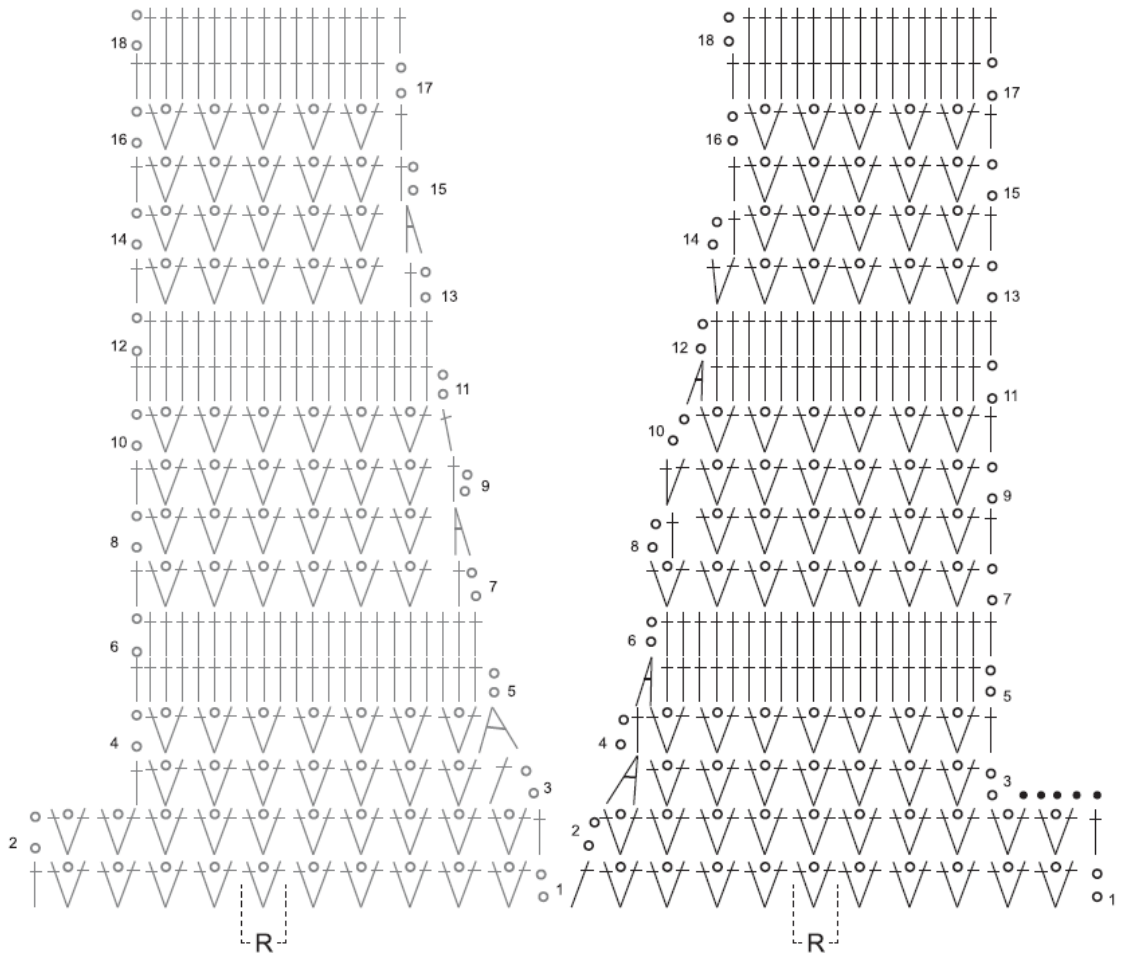

- R = toista
 ● = piilosilmukka (ps)
 o = ketjusilmukka (kjs)
 † = pylväs (p)
 A = virkkaa 2 pylvästä yhteen

Hienoa, että olet valinnut Katia langat.

Lisätietoja Katia langoista ja neulemalleista: www.katia.com

***Ohjetiedustelut:** Irja Mäkinen, puh. 041 546 3234, ma, ke ja pe klo 10-12.*